

Serie FAB Valve™

Combinación de Válvula & Apagallamas



Protecting People, Property and our Planet

Válvula de Presión y Vacío con Elemento Apagallamas Integrado para Grupos de Explosión IIA1, IIA, IIB1, IIB2 & IIB3

La Serie FAB Valve™ patentada de Elmac Technologies® incorpora un Elemento Apagallamas RE-Flow® con Válvula de Presión y Vacío.

Estos dispositivos son diseñados para proteger tanques y equipos de proceso contra presión y vacío excesivos y también contra deflagración atmosférica. La serie FAB Valve™ también conserva el producto y reduce la contaminación causada por las pérdidas por evaporación. Generalmente son requeridos por los estándares EPA, API 2000 y ISO 28300 en aplicaciones de ventilación.

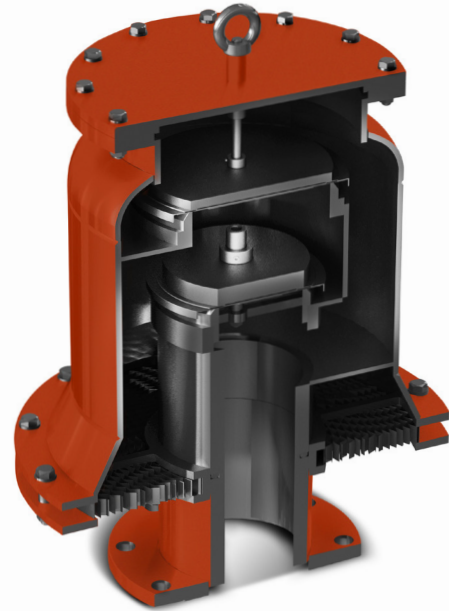

Principio de Funcionamiento

El producto funciona como una Válvula de Presión y Vacío final de línea combinada con un Apagallamas de Deflagración Atmosférica. La válvula de presión evita las pérdidas de vapor hasta la presión especificada y garantiza una protección confiable contra la presión excesiva.

La válvula de vacío evita la entrada de aire hasta la presión de vacío establecida y garantiza una protección confiable contra vacío excesivo.

El elemento apagallamas protege aún más el equipo contra deflagración atmosférica.

La Serie FAB Valve™ de Elmac Technologies® incorpora la tecnología de cinta ondulada mejorada E-Flow™ en el elemento apagallamas. Las dimensiones del canal del elemento apagallamas son optimizadas para la protección contra deflagración atmosférica, que garantiza requisitos mínimos de mantenimiento y un rendimiento máximo de flujo.

En caso de una ignición externa, el apagallamas evita que la llama ingrese al tanque. El modelo de operación exclusivo de la serie FAB Valve™ permite el drenaje automático del elemento apagallamas. Esto permite una inspección visual y asegura una obstrucción mínima del elemento en condiciones normales de operación.

Grupos de Explosión

La serie FAB Valve™ tiene certificación ATEX para gases de los grupos de explosión IIA1, IIA, IIB1, IIB2 y IIB3.



Cumplimiento de Normas

La Serie FAB Valve™ de Elmac ha sido probada EN ISO 16852 y aprobada de acuerdo con la Directiva ATEX 2014/34/EU.

Experiencia de Elmac

Elmac Technologies® fabrica equipos de protección desde 1948 y ofrece niveles mejorados de protección contra llamas y explosiones para una amplia gama de aplicaciones.

Elmac ofrece un liderazgo técnico considerable y, utilizando instalaciones de prueba junto con estudios de Dinámica de Fluidos Computacional (CFD - Computational Fluid Dynamic), emplea equipos de investigación reconocidos por desarrollar soluciones para las aplicaciones industriales más desafiantes.

Dibujo Geral:

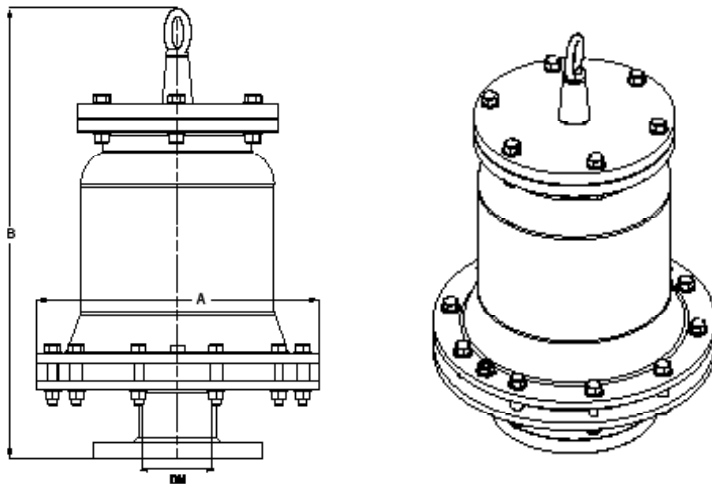

Especificaciones de FAB Valve™

Presión: +3.5 mbar-g a +35 mbar-g

Vacío: -2,0 mbar-g a -20 mbar-g

Membrana: FEP, PTFE

Peso: Plomo, Acero Inoxidable

Diámetro: 2" (DN50) a 12" (DN300)

Presión Máx. de Operación:

60°C (Serie FAB-DN)

150°C (Serie FAB-E)

Materiales (Cuerpo):

Acero carbono, Acero inoxidable (otros materiales especiales están disponibles bajo pedido) materials are available upon request)

Dimensiones

| DN (mm) / Pulgada | 50/2" | 80/3" | 100/4" | 150/6" | 200/8" | 250/10" | 300/12" |
|-------------------|-------|-------|--------|--------|--------|---------|---------|
| A | 320 | 320 | 405 | 452 | 555 | 610 | 645 |
| B | 455 | 455 | 560 | 755 | 875 | 925 | 960 |

Póngase en contacto con Elmac si tiene requisitos específicos.

Características y Beneficios

- Alta capacidad de flujo en válvulas compactas
- Reduce el riesgo de explosión y la contaminación ambiental
- Bajas tasas de fulga que minimizan las pérdidas por evaporación
- Máxima economía debido la reducción de las pérdidas de producto
- Elemento autodrenante que impide la entrada y acumulación de agua de lluvia, suciedad y otros materiales extraños
- Fácil inspección visual del elemento
- El elemento E-Flow™ proporciona un alto rendimiento de flujo y pérdida de presión mínima
- Rápido y fácil de instalar y mantener con elemento reemplazable
- Mínimo obstrucción del elemento con mantenimiento mínimo
- La FAB Valve™ patentada también incorpora la tecnología RE-Flow™
- Los discos y membranas optimizadas reducen las vibraciones
- El diseño exclusivo de la válvula brinda protección completa contra la intemperie.
- Protección contra Deflagración Atmosférica

Customer Support

Tel: +44 (0) 1352 717 555

Email: sales@elmactech.com

Fax: +44 (0) 1352 717 642

Coast Road, Greenfield, Flintshire, CH8 9DP United Kingdom



Protecting People, Property and our Planet